

Ultima RD3

Magnetický mechanický filtr pro velkoobjemové systémy

Ultima RD3 je výkonný mechanický magnetický filtr, který je konstruován pro ochranu oběhových čerpadel a výměníků kotlů před veškerými korozními i nekorozními nečistotami z topných okruhů. Kovové částice a magnetické kaly z velkoobjemových systémů jsou kontinuálně zachyceny díky vysoce účinnému magnetu o síle 12.000 Gauss. Filtr Ultima RD3 je určen k vertikální instalaci, přičemž je vyroben z nerezové oceli s odolností proti chemickým přípravkům a mechanickým nečistotám.

Vlastnosti filtru ULTIMA RD3	
Materiál filtru	nerezová ocel
Síla magnetu	12.000 Gauss
Materiál magnetu	neodym
Materiál filtrační vložky	nerez, 100 mikronů (µm)
Maximální pracovní teplota	85 °C (110 °C *)
Maximální pracovní tlak	10 bar
Možnost instalace	pevná vertikální
Velikost připojení	DN 50 – závit G2“ DN 65 – závit G 2,5“ DN 80 – závit G3“ DN 100 – závit G 4“
Příruba	vnitřní závit
Provozní kapalina	voda, voda s glykolem
Splňuje ČSN 14868	

* Pozn.: Zakázková výroba s prodlouženým termínem dodání



UPOZORNĚNÍ!

Součástí filtru je magnet vytvářející rozsáhlé magnetické pole. Vytvořené magnetické pole může být ohrožující pro elektronické přístroje v okolí magnetu.



Popis jednotlivých dílů filtru ULTIMA RD3



Schéma proudění vody ve filtru ULTIMA RD3



ULTIMA

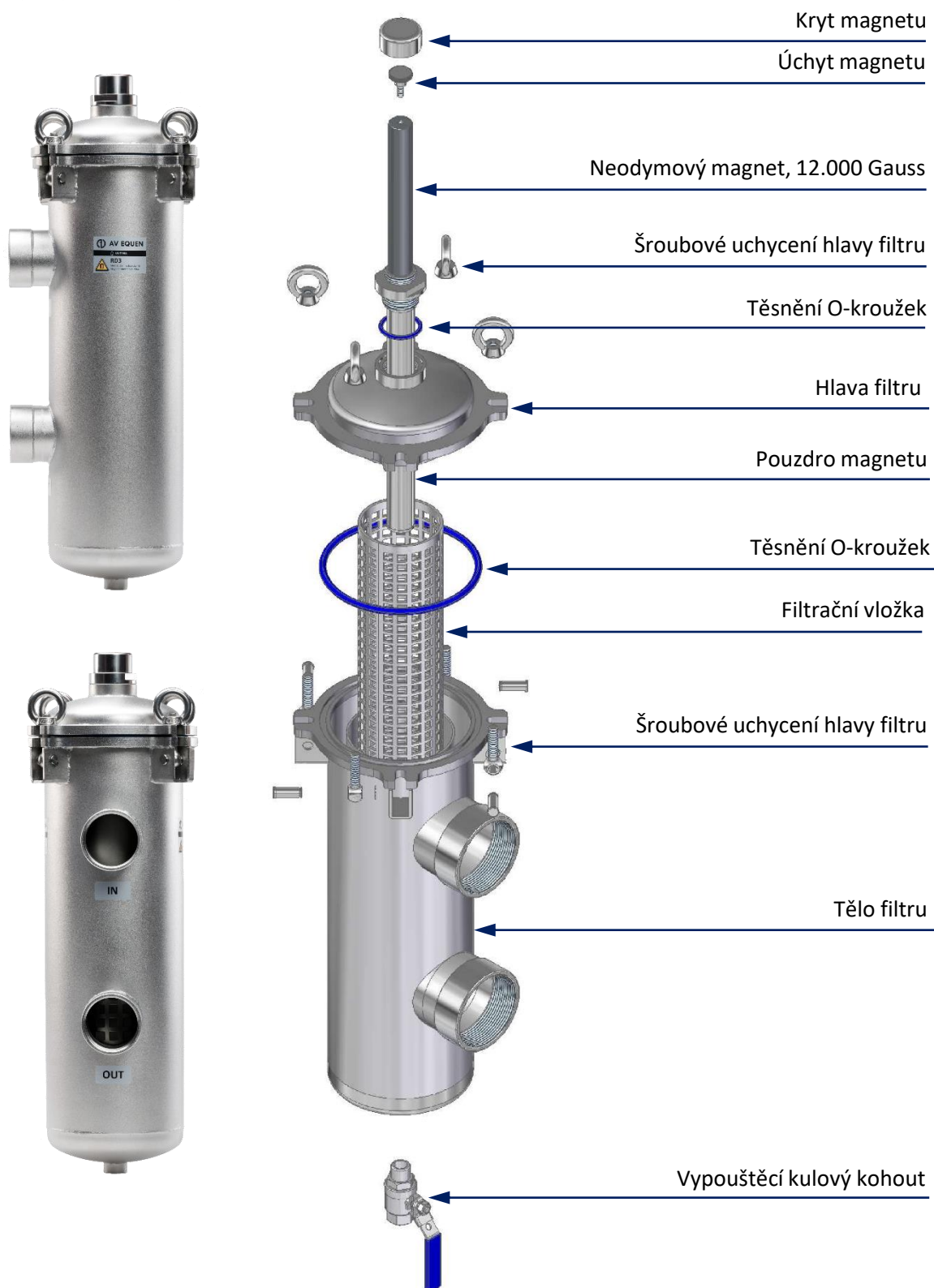
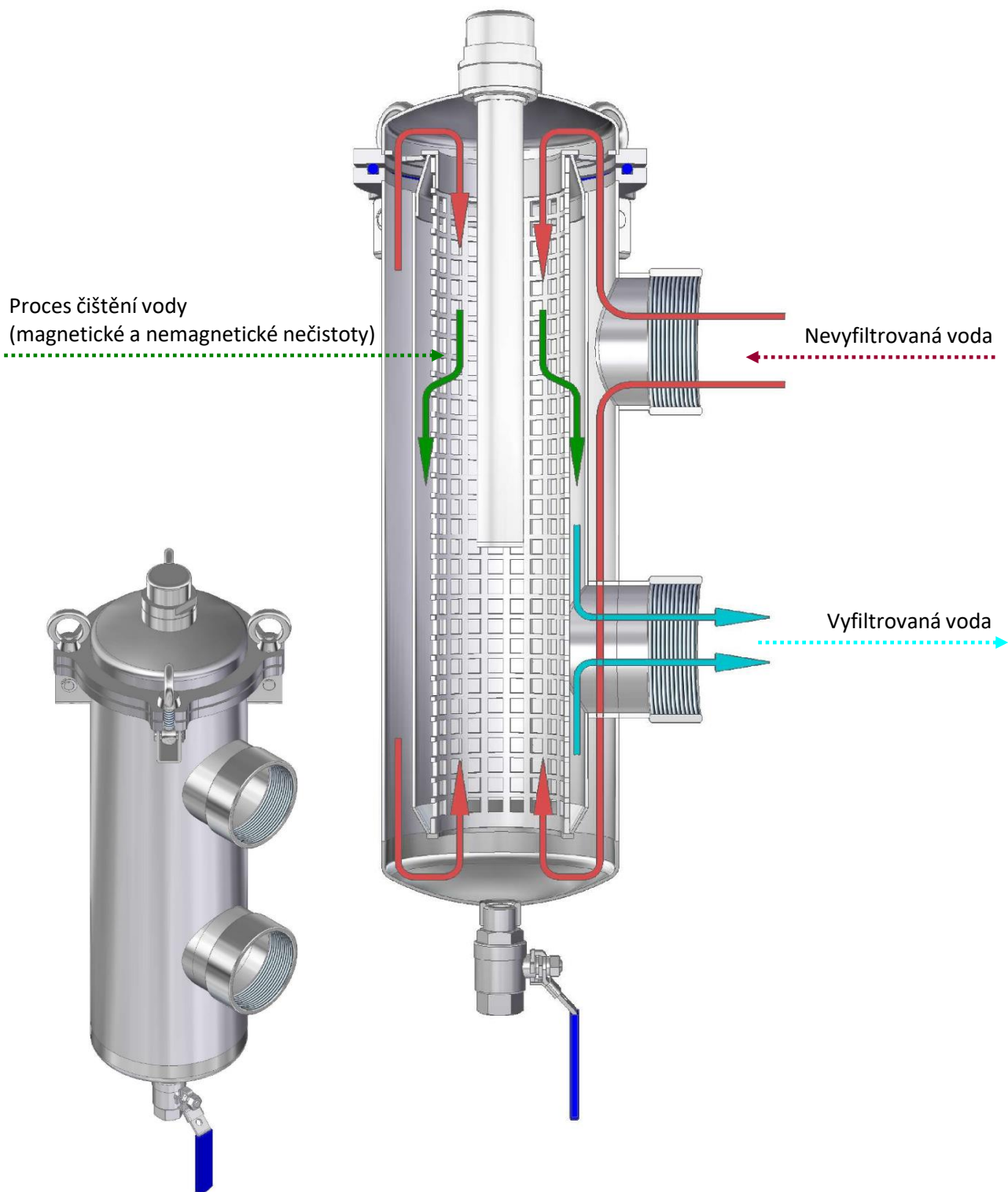

ANTARKTIS



RAINDROPS



NATURALIS

Technické parametry filtru ULTIMA RD3

	A	B	C	D	Typ připojení	Průtok (m ³ /hod)	Hmotnost filtru (kg)
DN 50	648	200	212	123	vnitřní závit	18	14,1
DN 65	648	200	212	128	vnitřní závit	39	14,3
DN 80	648	200	212	131	vnitřní závit	52	14,4
DN 100	648	200	212	136	vnitřní závit	79	15,3

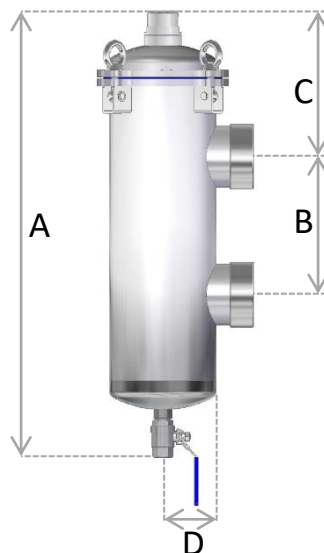

Instalační schéma zapojení filtru ULTIMA RD3

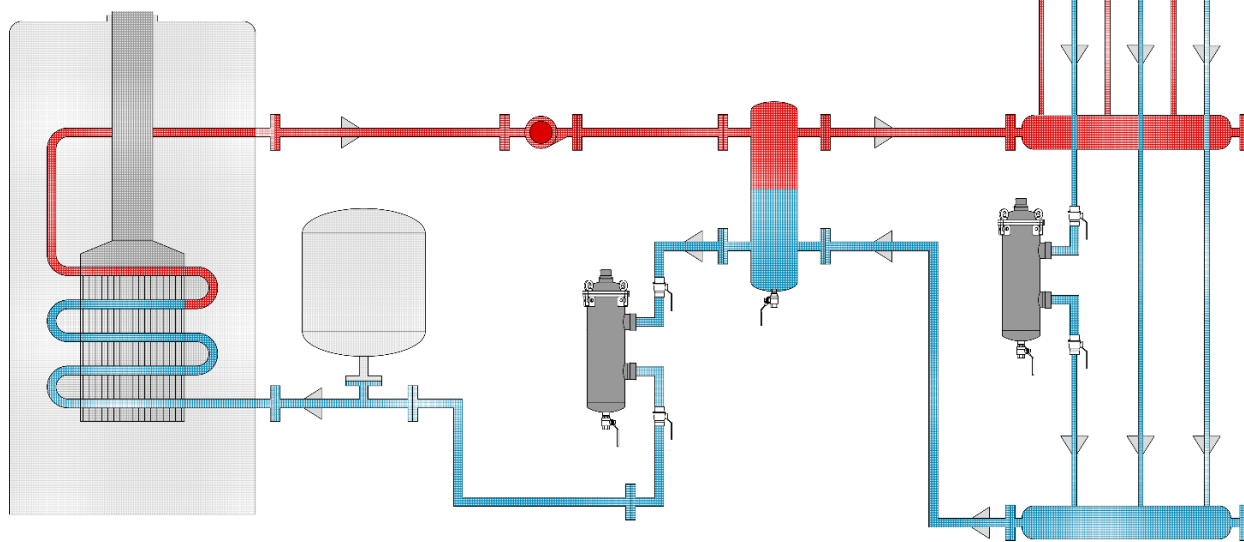

Možné instalační varianty:

1. Před zdroj tepla na zpáteční potrubí
2. Před výměňkovou stanicí nebo před výměňníkem na vstupu
3. Před citlivé řídicí a regulační prvky v soustavě (servoventily, ventily, průtokoměry)

Poznámka: pro projektové zpracování lze na vyžádání zaslat dokumentaci ve formátu .DWG

Doporučená instalace pro snadnou montáž:

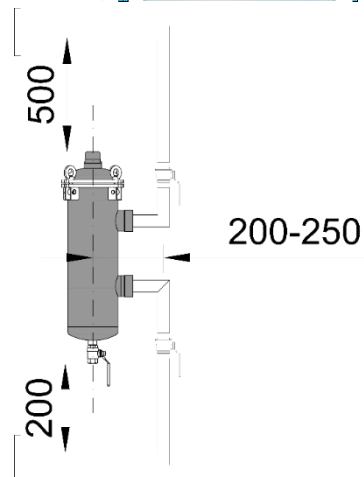

ULTIMA



ANTARKTIS



RAINDROPS



NATURALIS