

# Ultima RD2.3

## Magnetický mechanický filtr pro topné a chladicí systémy



Ultima RD2.3 je výkonný mechanický magnetický filtr, který před nečistotami chrání oběhová čerpadla a výměníky zdrojů tepla/chladu v rámci topných a chladících systémů. Kovové částice a magnetické kaly jsou kontinuálně zachyceny díky vysoce účinnému magnetu o síle 12.000 Gauss. Filtr Ultima RD2.3 je vyroben z nerezové oceli s odolností proti chemickým přípravkům a mechanickým nečistotám.

### Vlastnosti filtru ULTIMA RD2.3

**Materiál filtru:** Nerezová ocel  
**Síla magnetu:** 12.000 Gauss  
**Materiál filtrační vložky:** Nerez, 100 µm  
**Maximální pracovní teplota:** 85°C, 110°C  
**Maximální pracovní tlak:** 10 bar  
**Velikost připojení:** DN50, DN65, DN80, DN100, DN125 a DN 150  
**Příruba:** PN10/16  
**Provozní kapalina:** Voda, voda s glykolem



Objednací kód	Velikost připojení	Maximální pracovní teplota	Maximální pracovní tlak	Dostupnost
RD2.3-50/85	DN 50 - závit	85°C	10 bar	Skladem
RD2.3-65/85	DN 65 - příruba			
RD2.3-80/85	DN 80 - příruba			
RD2.3-100/85	DN 100 - příruba			
RD2.3-125/85	DN 125 - příruba			
RD2.3-150/85	DN 150 - příruba			
RD2.3-50/110	DN 50 - závit	110°C	10 bar	Na objednávku
RD2.3-65/110	DN 65 - příruba			
RD2.3-80/110	DN 80 - příruba			
RD2.3-100/110	DN 100 - příruba			
RD2.3-125/110	DN 125 - příruba			
RD2.3-150/110	DN 150 - příruba			

**Splňuje ČSN 14868**



**UPOZORNĚNÍ!** Součástí filtru je magnet vytvářející rozsáhlé magnetické pole. Vytvořené magnetické pole může být ohrožující pro elektronické přístroje v okolí magnetu.

## Schéma proudění vody:

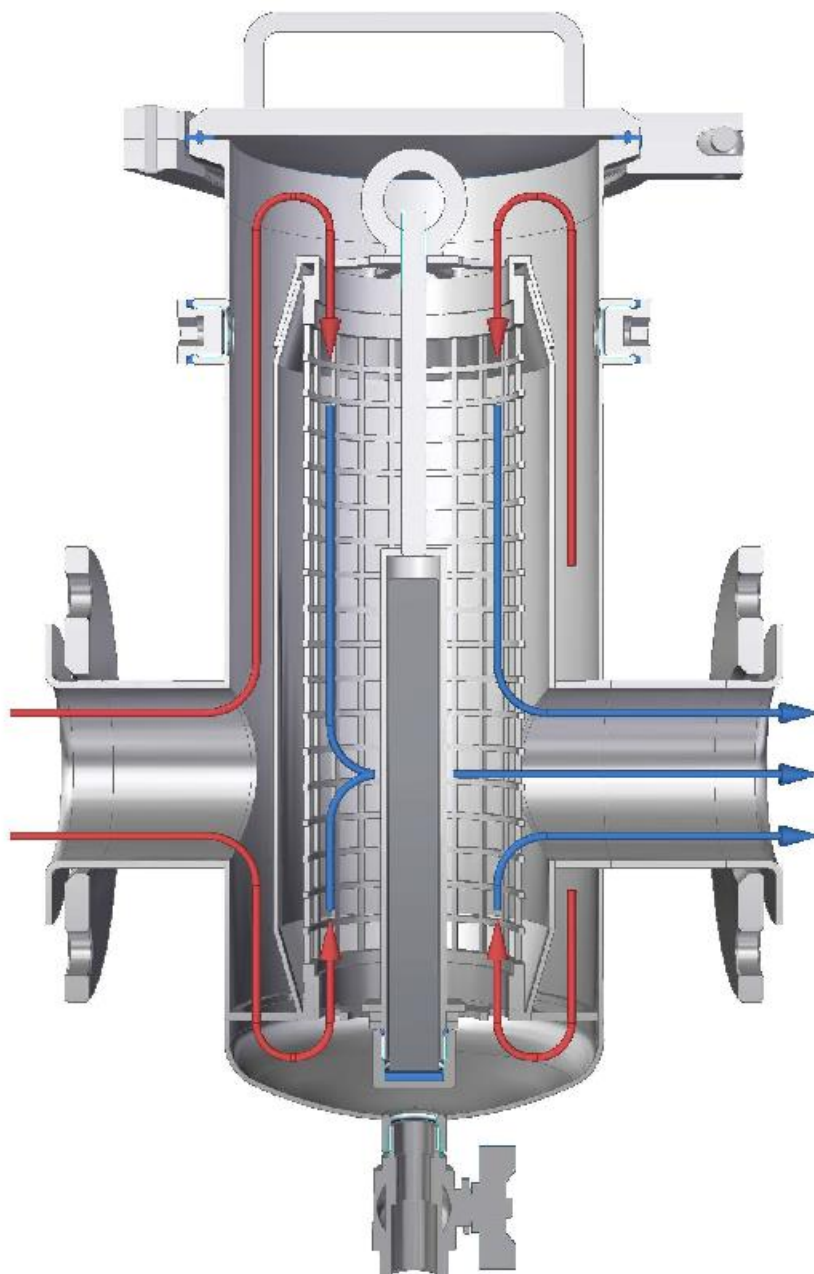

## Technické parametry:

	A	B	C	D	E	Typ připojení	Průtok (m <sup>3</sup> /hod)	Hmotnost filtru (kg)
<b>DN50</b>	185	205	310	274	300	Závit G2"	20	12,5
<b>DN 65</b>	185	205	310	274	300	příruba	39	16,3
<b>DN 80</b>	200	205	310	274	300	příruba	52	16,8
<b>DN 100</b>	220	205	310	274	300	příruba	79	17,8
<b>DN 125</b>	250	234	395	315	350	příruba	124	26,3
<b>DN 150</b>	285	234	395	315	350	příruba	177	28,3

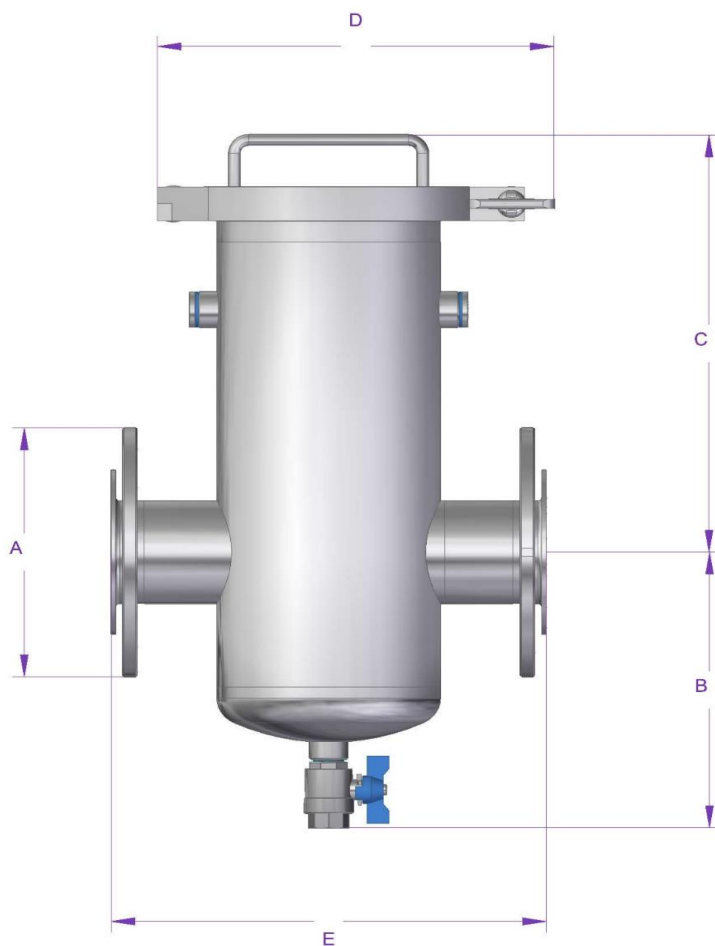

## Instalační schéma zapojení:

### Možné varianty zapojení:

1. Před zdroj tepla na zpáteční potrubí
2. Před výměňkovou stanicí nebo před výměník na vstupu
3. Před citlivé řídicí a regulační prvky v soustavě (servoventily, ventily, průtokoměry)

Poznámka: pro projektové zpracování lze na vyžádání zaslat dokumentaci ve formátu .DWG

### Vodorovná instalace:

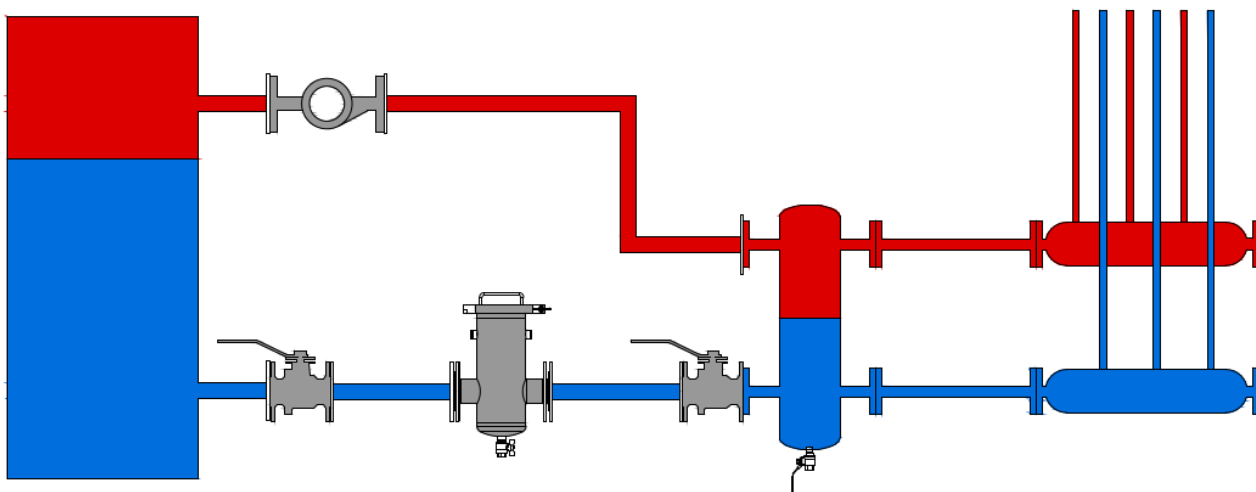

### Svislá instalace:

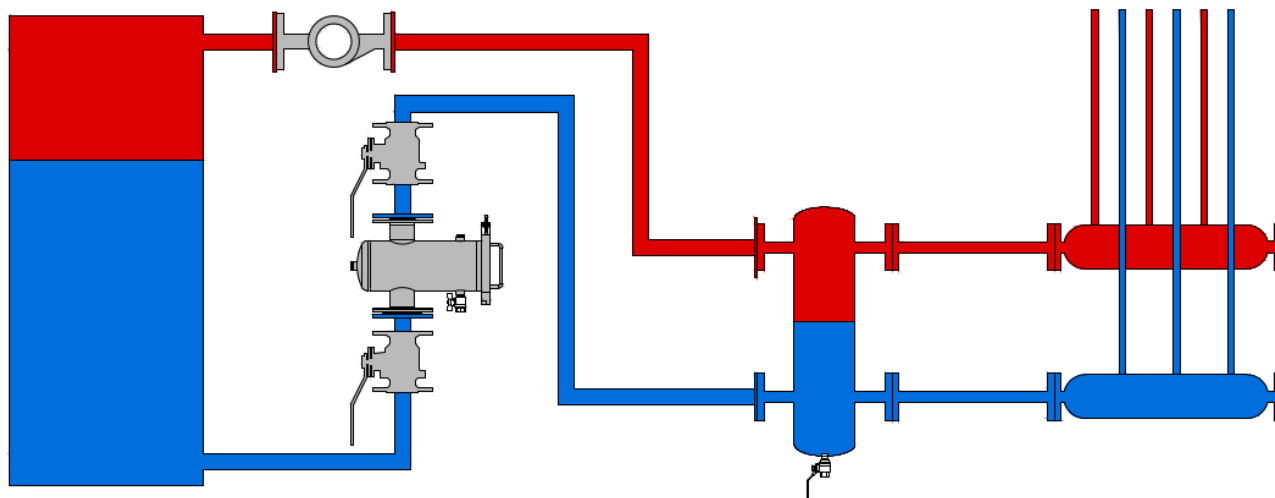

## Detail instalace filtru:

Pro snadnou montáž a demontáž doporučujeme dodržet minimální vzdálenosti uvedené ve schématu:

## Vodorovná instalace:

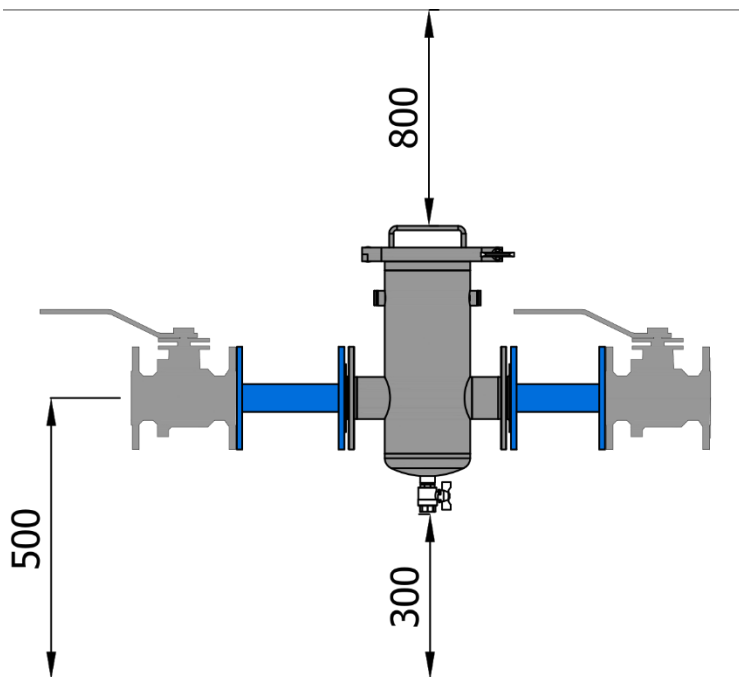

## Svislá instalace:

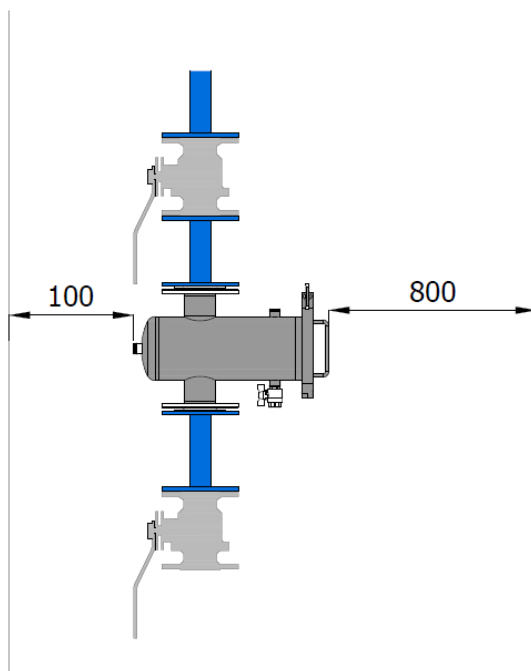

## Materiálové schéma filtru:

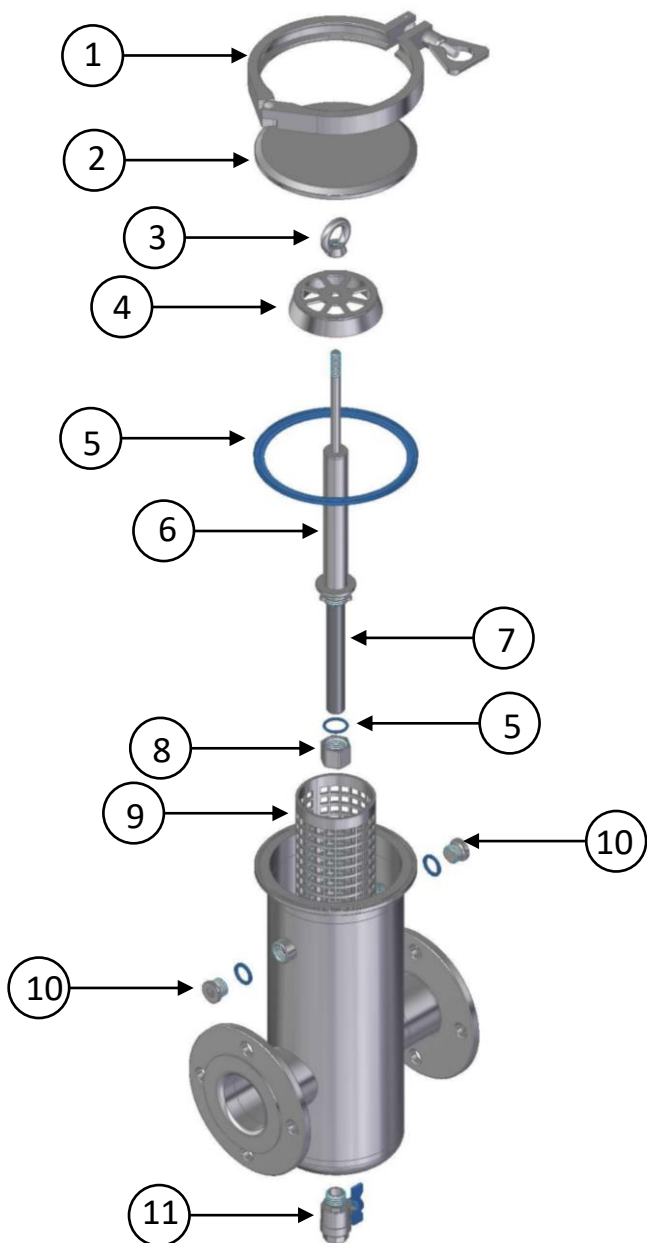

Č.	Popis
1	Clamp objímka
2	Horní víko
3	Zajišťovací matice
4	Hlava filtrační vložky
5	Sada těsnění
6	Pouzdro magnetu
7	Magnet neodymový
8	Zavírací matice
9	Filtrační vložka 100 µm
11	Vypouštěcí kulový kohout

## Postup čištění filtru:

*Doporučení: čištění filtru je nutné provést při nárůstu diferenční tlakové ztráty filtru 0,3 nebo za situace, kdy dojde k přefiltrování celého objemu v topném okruhu filtrem.*

1. Zastavit oběhové čerpadlo na větvi, na které se bude filtr čistit.
2. Uzavřít vstupní a výstupní kulový kohout / klapku u filtru.
3. Vypustit vodu z filtru.
4. Povolit a sundat Clamp objímku.
5. Otevřít filtr a zkontrolovat stav těsnění.
6. Povolit matice s okem, sundat hlavu filtrační vložky.
7. Vyndat a vyčistit vložku a pouzdro magnetu, lze vyndat také magnet, kontrola těsnění na víčku magnetu.
8. Pohledem do filtru zjistit, jestli na dně filtru nejsou ulpělé další nečistoty. Pokud ano, propláchnout filtr vodou.
9. Složit filtr v opačném postupu.
10. V případě instalace horizontální: Naplnit filtr vodou pootevřením jednoho z kohoutů/klapky až po hrdlo filtru – poloha horizontální.
11. Nasadit správně těsnění, zavřít filtr a nasadit Clamp objímku.
12. V případě instalace vertikální: filtr naplnit vodou souběžně s otevřenou horní odvzdušňovací zátkou při již zavřeném filtru.
13. Otevřít vstupní a výstupní kulový kohout/klapku u filtru.
14. Spustit oběhové čerpadlo.



Foto filtru

### UPOZORNĚNÍ!

- Při servisu filtru uzavřete vstupní a výstupní kohout, upustíte z filtru tlak. Vodu vypouštějte opatrně, může být horká.

## Provozní kniha filtru ULTIMA RD2.3

<b>Objekt:</b>						
<b>Adresa objektu:</b>						
<b>Datum instalace:</b>						
<b>Typ filtru RD2.3:</b>	Velikost připojení DN:					
	Pracovní teplota do:	°C	Pracovní tlak do:	bar		
<b>Doporučená servisní frekvence:</b>	Optimálně 1x ročně					
<b>Servis provádí:</b>						

<b>Datum servisního úkonu:</b>						
<b>Doporučené servisní úkony</b>	<b>A/N</b>	<b>A/N</b>	<b>A/N</b>	<b>A/N</b>	<b>A/N</b>	<b>A/N</b>
Vyčištění filtrační vložky						
Výměna filtrační vložky						
Kontrola těsnosti vypouštění kohoutu						
Kontrola těsnění pod otevírací hlavou						
Výměna těsnění pod otevírací hlavou						
Kontrola těsnění pouzdra magnetu						
Výměna těsnění pouzdra magnetu						